

### 1.3 DIMENSIONI E PRESTAZIONI TSJ 39

#### Attrezzatura in posizione di marcia

Altezza	2450 mm
Lunghezza	7720 mm
Larghezza (senza cesto)	1500 mm
Peso complessivo	8200 kg

#### Attrezzatura in posizione di lavoro

Altezza max di lavoro	39 m
Altezza max al piano di calpestio	37,20 m
Raggio di lavoro	16 m (max)
Portata max nella navicella	230 kg
Tiro orizzontale max ammesso	400 N
Dimensioni della navicella ( A x B )	2400mm/1950mm
Lunghezza cingoli	2,54 m
Raggio di sterzata main	7.8 m
Velocità max di traslazione	2.7 km/h
Pendenza superabile	40%
Pendenza laterale max. (con cingoli)	15%
Rotazione torretta	+/- 330° (360° continui OPTIONAL)
Rotazione navicella	170°
Pressione max circuito idraulico	220 bar
Velocità max ammessa del vento	45 km/h
Inclinazione del telaio max ammessa	2°

#### Dati tecnici - tempi e pressioni

#### DIESEL

Discesa stab. (completa)		25 sec.
Salita stab. (completa)		25 sec.
Salita bracci	100 bar	50 sec.
Discesa bracci	140 bar	55 sec.
Sfilo prolunghe	150 bar	85 sec.
Rientro prolunghe	170 bar	60 sec.
Salita jib	130 bar	55 sec.
Discesa jib	150 bar	55 sec.
Rot. destra e sinistra (1 giro)	65 bar	90 sec.

#### Velocità traslazione:

10 m lenta	40 bar	80 sec.
10 m veloce	60 bar	15 sec.

I tempi e le pressioni si intendono con cesto vuoto, olio caldo e acceleratore potenziometrico comandi al massimo.

Su questi valori è ammesso uno scostamento del 10%.

Tempi e dimensioni sono comunque indicativi e la casa costruttrice si riserva la facoltà di modificarli per proprie esigenze tecniche e costruttive.

Componenti meccanici significativi

Cingoli tipo:	MESSERSI
Rapporto ai motoriduttori:	----
Freni:	automatico a depressione con sblocco oleodinamico
Motore diesel:	HATZ 2L41C
Riduttore orientamento navicella:	DINAMIC OIL RE242T2S-16,28-MD20
Motoriduttore rotazione torretta:	OIL DRIVE MD 211-TS-7,2-407

Componenti oleodinamici significativi

Pompa montata sul motore diesel	PLP 20.14/20.14D
Pompa montata sul motore elettrico	PLP 20.4D (220V)
Pompa montata sul motore elettrico	PLP 20.11 (380V)
Pompa a mano	EP25WBTXA
Motore generatore elettrico	PLM 20.6,3S
Motore rotazione torretta	MLG 400
Motore orientamento navicella	MLR 300
Elettrovalvole	ON - OFF luce 6
Dispositivo rotazione navicella	ATTUATORE 168°
Elettrodistributore proporzionale	BOSH
Valvole overcenter sui martinetti	OIL CONTROL / HAWE
Tubi flessibili	SAE 100 R2A
Filtri	IN MANDATA A PIENA
PORTATA	
Oli:	impianto oleodinamico
	riduttori
	motore diesel
Grasso	filtrazione 25 micron
Carburante	BP ENERGOL HLP HM 46
	IP PONTIAX FZG85W/90
	Vedi libretto costruttore
	IP AUTO GREASE MP
	GASOLIO

**ATTENZIONE:** non effettuare rabbocchi con olio di diverse caratteristiche o di marche diverse; è preferibile in questo caso la sostituzione completa.

Componenti elettrici significativi

Motore elettrico	monofase	2,2 kW	220 V
Motore elettrico	trifase	5,5 kW	380 V
Generatore di corrente	(optional)	5 kW	220 V
Collettore elettroidraulico(optional)	20 Anelli	20A	
Batteria	n° 2	A 100	12 V
Carica batteria	220 Vc.a. - 24 V c.c. - 6 A		
Radiocomando	Hetronic		

Motore	diesel aspirato		
Marca	Hatz 2L41C		
Energia utilizzata	gasolio		
Regime rilevato	1500 giri/min.		
Trasmissione	folle		
Misure per l'attenuazione del rumore	carter originale costituito da pannello fonoassorbente		
Potenza netta installata	20 kW a 2500 giri/min.		

Prove fonometriche (Direttiva CE 2000/14)

Livello di pressione acustica  
posto operatore (cestello) 70,1 dB(A)

Livello di pressione acustica  
posto operatore (a terra durante  
la traslazione) 78,9 dB(A)

Livello di potenza acustica 97,5 dB(A)

Vibrazioni (Direttiva CE 2002/44)

Mano/braccio operatore < 2,5 m/sec<sup>2</sup> di A(8)  
Corpo operatore < 0,5 m/sec<sup>2</sup> di A(8)

Emissione gassose (gas di scarico)

Il motore è equiparato allo Stage 3 della Direttiva CE97/68, -  
La conformità è stampigliata dal Costruttore su targa metallica applicata al motore stesso.

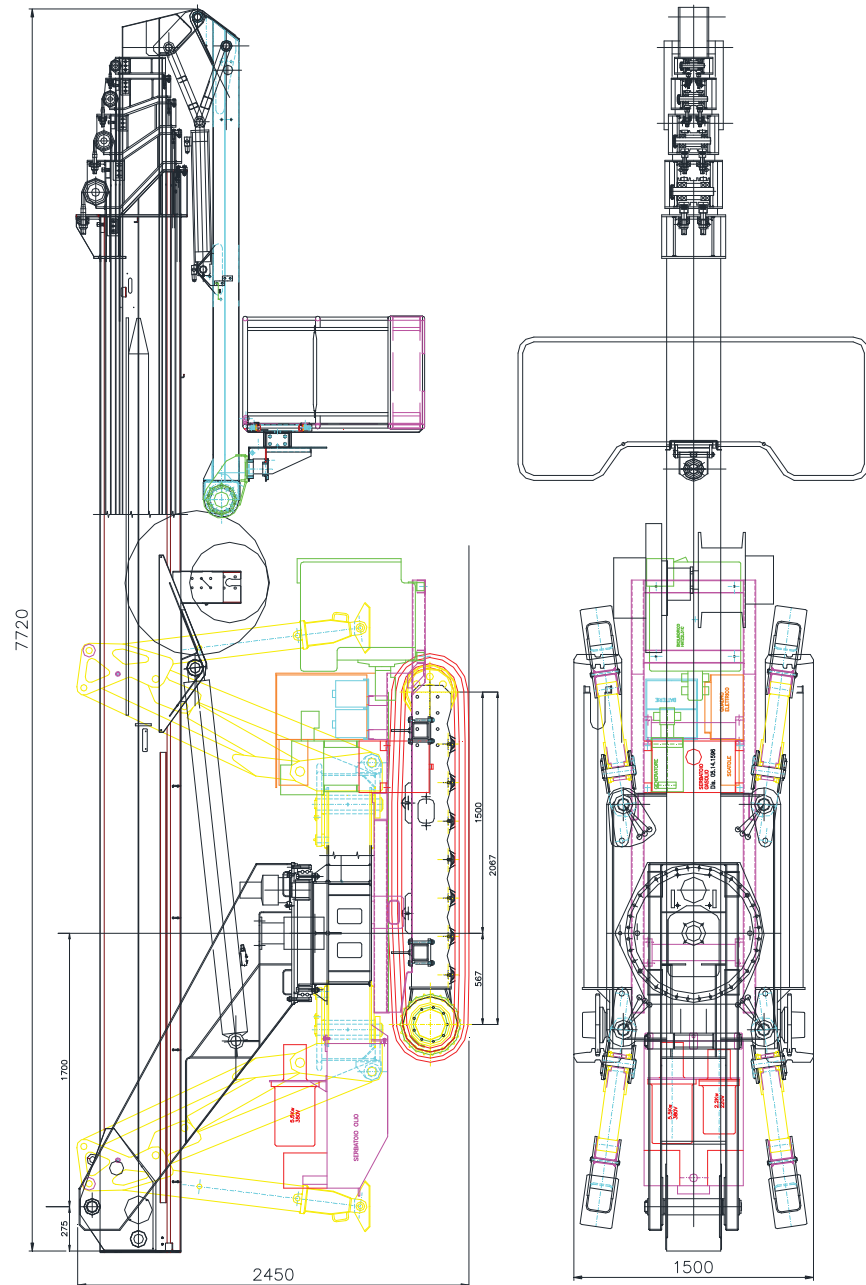
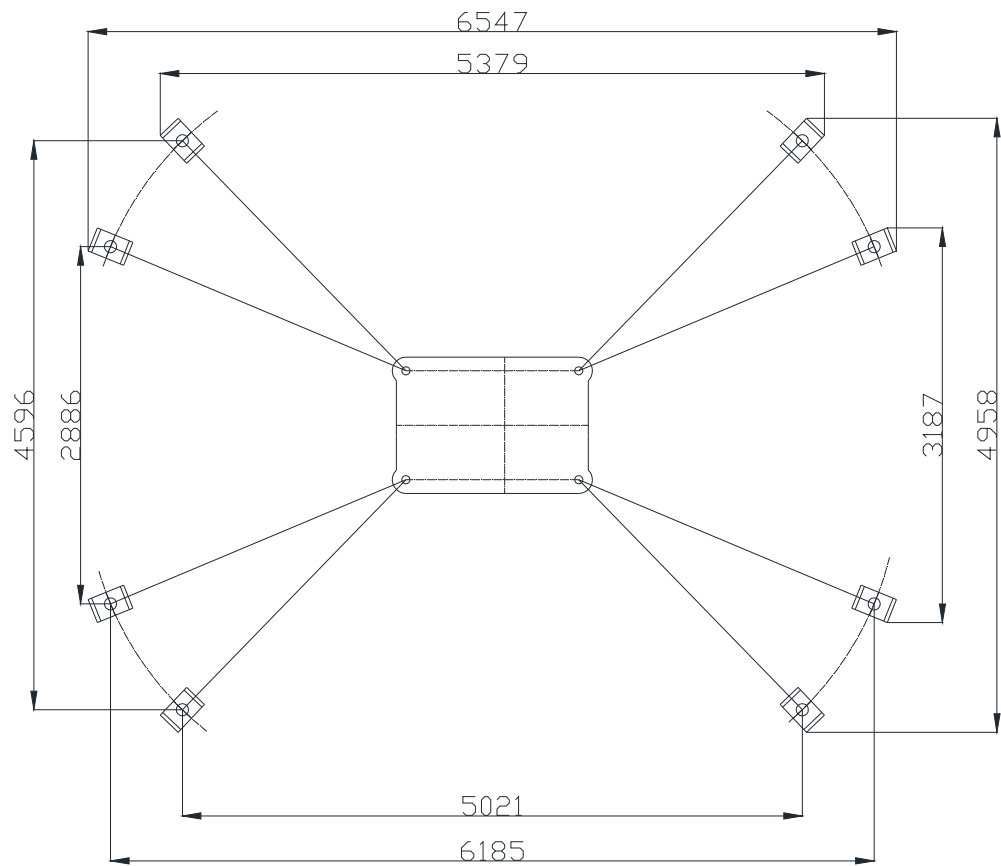

Fig.1.1



\*Solo per carico su  
su autocarro

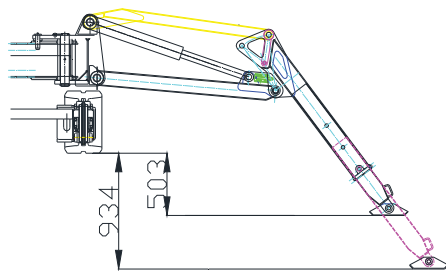
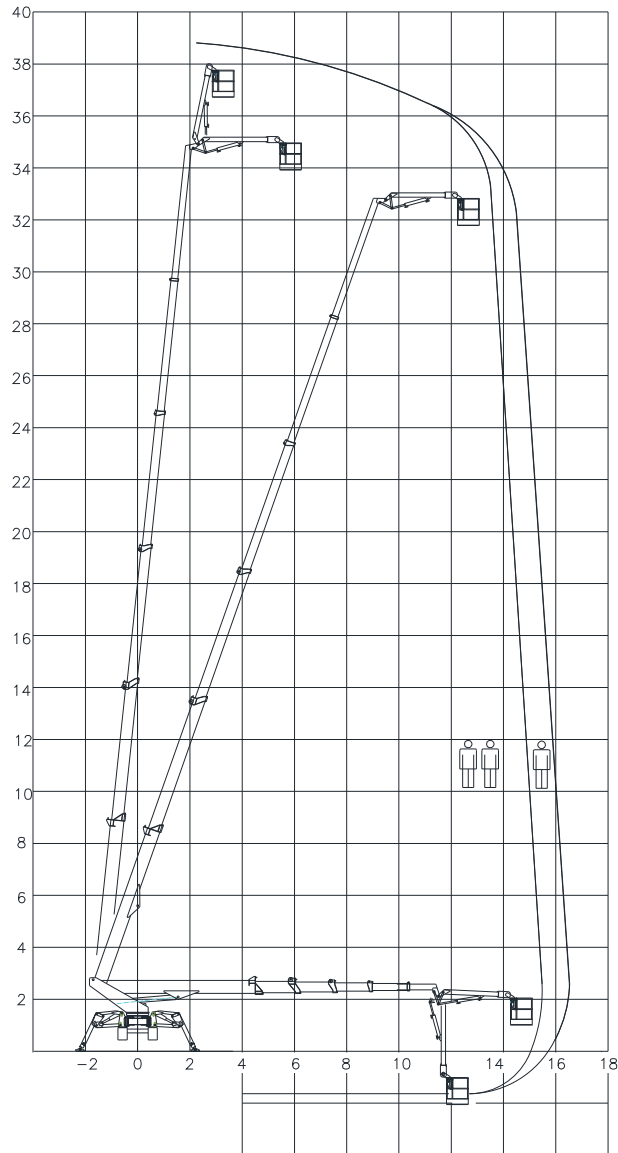

Fig.1.2

Pressione specifica max. cad. stabilizzatore	daN/cm <sup>2</sup>	8,0
Carico max. cad. stabilizzatore	KN	40,0

1.4. DIAGRAMMA DI LAVORO



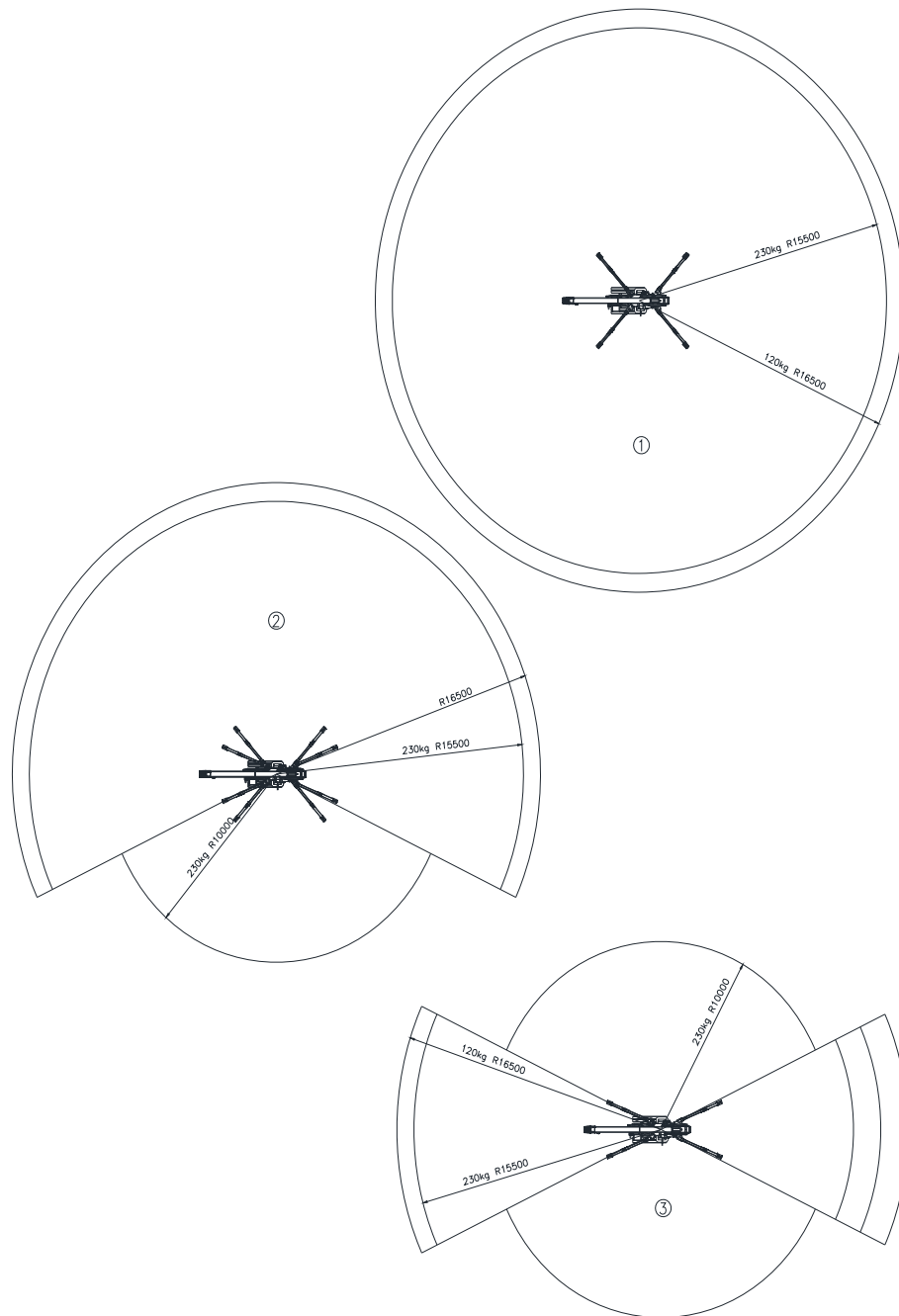

Fig. 1.3 - Diagramma di lavoro